

**ОСОБОЙ ВАЖНОСТИ
SPECIAL IMPORTANCE**

АРХИВ-020161907_18.08.2009

**DETAINEE CONFESSION 003
Rhea Numitorova
18.08.2009**

TRU_COM05:/secure/A_Tdir/021_Beloretsk-15/2009/4_0B/АРХИВ-020161907_18.08.2009

ОСОБОЙ
ВАЖНОСТИ



Интересно, как долго я ещё протяну. Сегодня
показалось, что я задыхаюсь, но нет, я всё ещё жи-
ва, и как прежде совсем одна.

В прошлый раз, когда свет отключился, я стала
вообразить, что это игра. Когда я была малень-
кой, я не отходила от урока.

Собственно, никто с нами и не собирался играть.

День сменялся другим, ничего не менялось.

Менялись только мы.

Это произошло за несколько лет до того, как
Эвения покинула нас. Часто по ночам, когда свет
приглушали, она продолжала стоять в кровати,
смотрела на нас и улыбалась. Я помню, как мне
нравилось играть с кубиками, когда нам
разрешили. Стороны кубика были разноцвет-
ными: белая, синяя, жёлтая, зелёная, красная и
чёрная.

Наша учительница разбрасывала их по траве, распу-
тывая муравьев, а мы ползали и собирали их,
то кусаясь, то помогая друг другу. В конце
концов, у каждой из нас оказывалось равное ко-
личество кубиков. Ходить я начала чуть позже
и с того момента мои воспоминания стано-
вятся более отчетливы. Помню, как сидела и едва
доставала до колен учительницы. А потом, помню,
как уже стояла и держалась за её юбку. Помню за-
пах травы, на которой стояла босиком, и помню,
как смотрела на небо, улавливая движение облаков,
или когда их не было, рассматривая бесконечный не-
бесный круг над собой. Наша учительница никогда
не улыбалась, но у неё был необыкновенный голос,
который звучал, как ~~песня~~ песня, даже, когда она чи-
тала урок.

Время для игры с кубиками постоянно сокращали.

и ещё я помню, как включали музыку - если это можно было назвать музыкой - одни барабаны и ничего больше, просто ритм. С самого начала, мы с Верой были постоянно в паре. Хотя я не помню, что бы я выбирала её сама и она, видимо, тоже не выбирала меня самостоятельно. Обычно, если надо было, мы делились кубиками друг с другом. Иногда мы даже строили из них домики. Я помню её сладкий запах и как она отходила от кубиков, прикладывая пухлую ручку к подбородку, внимательно осматривая то, что построила. Слово она была не маленькой девочкой, а Создателем.

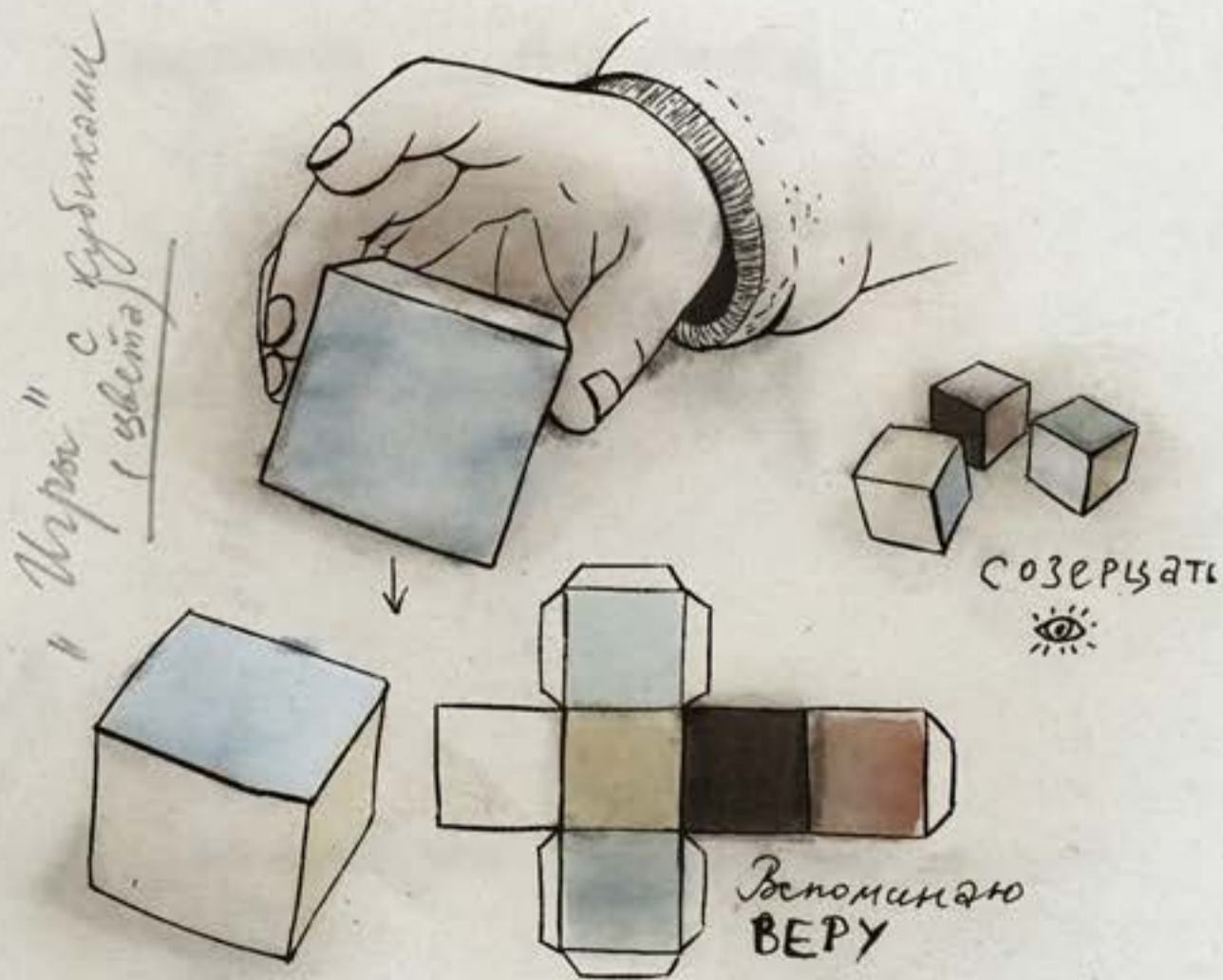

Барабаны, трава, Верина рука у подбородка - самое лучшее воспоминание из моего детства.

Вера рассматривала кубики, словно

Демидург

созерцающий созданный им мир. И иногда я созерцала вместе с ней, постигая цвета созданного ею нового мира.

После игры с кубиками, мы должны были неподвижно сидеть и смотреть на них. Не то, чтобы нам это не нравилось, но особого удовольствия от процесса мы тоже не получали.

Никакого творчества, и это самое ужасное — нужно было сидеть тихо, не шевелясь. У учительницы была палка, хотя, я не помню, чтобы она кого-то ей ударила. Мы были очень послушными, и несмотря на это, сидели порою часами, уставившись на кубики. Каждой девочке давали лист бумаги и мелки. Кубики находились между нами и учительницей. Мы должны были рисовать и сдавать наши рисунки учительнице. Не помню точно, когда мы поняли, что рисунки, на которых не было кубиков, считались неправильными. И не помню, когда мы осознали, что изображения кубиков с нашей точки зрения, как мы их видели со своего места, тоже считались ошибочными.

Мы должны были увидеть их так, как их видят другие.
Как только одна из девочек сумела нарисовать кубики,
будто она их увидела с места учительницы, ей разреши-
ли войти из класса.

Линии, цвета, порою даже мысли. Я осознала с самого
начала, что всё, что я видела, было неправдой. Синее не
было синим. Красное никогда не было красным. Я не
могла верить своим собственным глазам. Неделями, ме-
сяцами мы продолжали рисовать, делая сотни набросков
и рисунков. Не помню даже, чтобы нам кто-нибудь
говорил, что мы рисуем неправильно. Учительни-
ца просто бросала наши рисунки в мусорное вед-
ро раз за разом. И я до сих пор помню звук
разрываемых рисунков, которые я с таким ста-
раньем делала и относила ей.

Но как-то раз она взяла рисунок и молча положила его в ящик стола и разрешила девочке, которая его нарисовала, выйти из класса. Оттуда уже можно было легко прощипнуть в лесоводство, в котором было полно лес. Однажды и мой рисунок был отправлен в ящик, и я смогла уловить в лице учительницы еле заметную гримасу одобрения, когда она сказала, что я могу выйти из класса. И с того момента я продолжала рисовать то, что видела она.

Я думала, что наша дружба с лесами завязалась произвольно, сама собой. Лишь потом, когда нам изменили учебный план, я поняла, что это произошло отнюдь не случайно. У каждой девочки был свой лес. Но иногда две девочки выбирали одного и того же. Мы с Оксаной назвали своего леса "Ящиком" в честь ящика, куда учительница складывала наши

рисунки. Кажется, он больше любил меня, чем
Оксану, потому что он всегда мизал мою руку,
когда я её протягивала, а Оксанину лишь изредка.
Ещё я помню, что Оксана немного побаивалась его.
Её рука всякий раз подрагивала, когда она протягива-
ла её ему. А если щик сильно осканивался, она
с испугом отдергивала руку, не давая мизнуть её.
Я никогда не боялась Яшика. Спустя всего несколь-
ко недель после нашего знакомства я спокойно за-
совывала ему в рот всю ладонь. Я ощущала тепло
и влагу его рта и мне было спокойно. Одно
уху у него часто загибалось, и ещё помню его
взгляд: его небесно-синие глаза словно смотрели
внутрь меня. Как-то он укусил меня, совсем не-
сильно, и я до сих пор уверена, что он не хо-
тел меня обидеть. Он словно пытался что-то
сказать. Возможно, он хотел таким образом выра-
зить свою любовь ко мне, а может, предупре-
дить о том, что окружающий мир небезопасен.

Когда нам уже было по восемь лет, все игры с кубиками и мелкими остались в прошлом. Это были воспоминания, о которых старались не говорить. Именно тогда нас начали наказывать. нас постепенно приучали держать язык за зубами. Я помню, что Эвге особенно не нравилось, когда девочки вспоминали про кубики. Каждый раз при этом она раздраженно вращала глазами точно так же, ~~как~~ когда впоследствии она рассказывала о Визитерах и о сексе с ними. Дни протекали более разнообразно, но свободного времени стало меньше. А занятия становились всё сложнее. Мы изучали арифметику и названия дней в разных странах. Мы учились скорописанию, при этом оценивалось также, сколько мы успеваем запомнить. нас обучали, как можно быстро подружиться с незнакомым человеком и как пользоваться косметикой. Мы научились стоять в арабеске более



часа, одновременно держа три шара на блюде.

Теперь нами занимались так называемые Хозяева, которое во время занятий часто поправляли нашу осанку и фотографировали нас. Они всегда были очень строги и неприступны с нами. Я даже заскучала по своей старой учительнице и её палке.

Тех девочек, которые показывали самый плохой результат, наказывали Их оставляли в классе после уроков. У каждой из нас были какие-то недостатки. Вера, например, не очень хорошо запоминала фактическую информацию. Она часто приписывала к ней плоды своего воображения. Однажды мне должны были вспомнить и пересказать историю о мальчике, который делал покупки на рынке. Он должен был принести домой три курицы, две кастрюли и нож, для

того чтобы накормить своих родителей и сестёр. Вера пересказала всё прекрасно, но добавила несколько слов от себя, хотя позднее она говорила, что это Женя так сказала.



"Мальчик купил всё, что требовалось, и уже стоял перед домом, как внезапно появилась ведьма, в которой заколдовала дверь. Мальчик мог пройти через дверь только в том случае, если его сознание не было связано с целью, то есть он должен был забыть для чего нужна кухня, кастрюли и нож, и о том, что у него есть родители и сестры. Только с чистой душой можно было пройти через эту дверь."

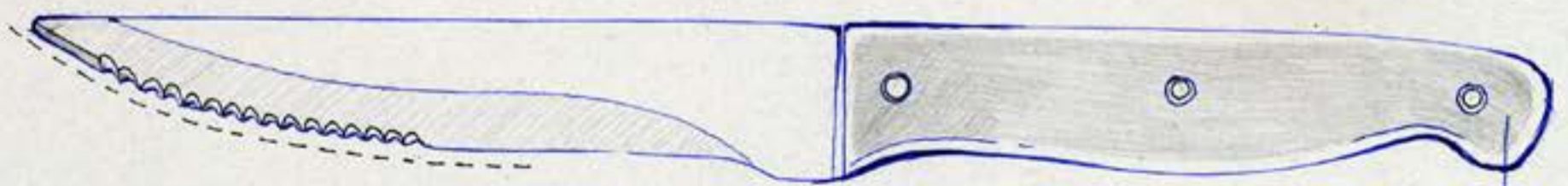

Вера сказала всё это без тени сомнения. Она постоянно проваливала все тесты на запоминание.

Мы спали на соседних койках, и я спросила её

однажды, почему она не могла просто пересказать всё, что нам прочитали. Она прощентала, что на самом деле пересказывала именно то, что слышала, ничего не выдумывая.

"Женя рассказывала всё именно так. Она нам всем рассказывала одно и то же и, значит, только я помню всё, как было на самом деле."

Вера и другие девочки вообще-то редко говорили о Жене. Я не помню точно, когда она исчезла.

Иногда мне казалось, что она была лишь плодом моего воображения. Я вспоминала, как мы все собирались вокруг Жени и она рассказывала о невероятных нам вещах. Она убеждала нас, что

когда наступали холода, вода превращалась в нечто, называемое "снегом" и это мы должны смотреть на муравьев, когда играем в лесоводстве.

Толмчу, как она обняла меня, когда лис меня укусила. Её длинные волосы пахли... небом, если, конечно у неба есть запах. А потом Жена исчезла.

Беру продолжали наказывать за неверные рассказы. Но ей было всё равно. Я была середнячком, никогда не была худшей, но и отличных результатов тоже не показывала. А понятия не имела, как наказывали Беру и других девочек. Их оставляли в классе после уроков, в то время, как остальные играли с лисами. Но я всё-же понимала, что наказания были суровые, потому что о них никто никогда не говорил.

Первый раз я по-настоящему испугалась, когда Оксана провалила тест. Она выполняла задание в паре с Верой и долгие была угадать фрукт, который загадала Вера. Потом Оксана рассказывала мне, что чем дольше она смотрела в Верини глаза, тем больше была уверена, что Вера думала не о фрукте, а о животном. После этого они долго не разговаривали.

Оксану оставили в классе, а мне разрешили поиграть с лисом. Теперь я знаю, что в деревьях были установлены скрытые камеры и за каждым нашим шагом следили. Но в то время я была занята другим: я собирала листья необычных форм, резвилась и играла с лисом.

В тот день, когда наказали Оксану, Яцук так и не появился. Я особо не волновалась, думая, что он где-нибудь спит. Я не хотела тревожить его, если

Orcana

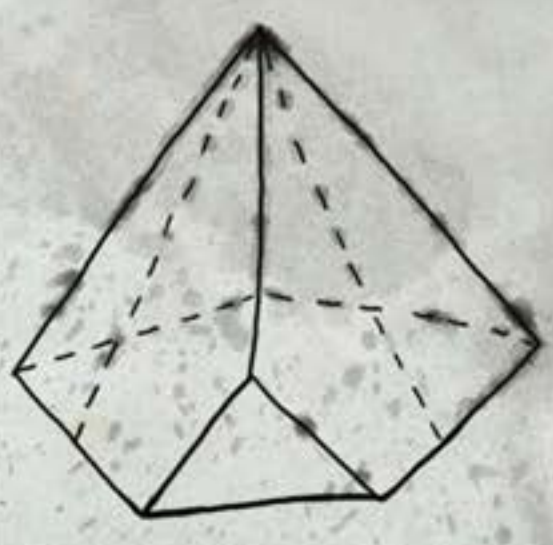
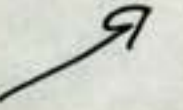

Bepa



ему хотелось побить одного. Мне редко удавалось побить одной, и наверное потому я прекрасно это понимала. На следующий день, когда нас с Оксаной отпустили на муравейку, она уселась на камень и стала разглядывать муравьев в траве.

Обычно мы спорили, кто быстрее позовет Ящика, но в этот раз я позвала его первой и с нетерпением ждала, когда он подойдет ко мне.

Он пришел, но не быстро. Он улыбался, но двигался, немного пошатываясь. И только когда он стал лизать мне лицо, я увидела, что его передняя лапа отрезана. Засохшая кровь образовала корку, которая выглядела словно кристалл красного цвета.

Ящик пошел за мной к камню, на котором сидела Оксана. Оксана протянула было руку к Ящiku, но её рука застыла в воздухе

и было видно, как она задрожала.

Я села позади нее и стала разглядывать муравьев в траве, словно пытаюсь найти у них ответы.

Я притворилась, что не плачу, и молча смотрела на муравьев. Муравьи не подозревали о моем существовании и это какими-то образом утешало меня. Тотихоньку вокруг нас собрались другие девочки, и мы все смотрели на муравьев. И мы все думали о Вере, которая по-прежнему была в классе.

И вдруг мы осознали, что нужно делать.

Разгадка была очевидной, она была перед нами: мы должны были стать подобными муравьям.

У муравьев нет лучших и худших, они все равны, никто из них не выиграет от того, что

принесёт свою крошку быстрее, чем другие.
Не помню кто первой произнёс это, но мы
все быстро согласились.

"Знаете, - сказала одна девочка, - я могу держать
шары на блудце только 15 минут."

Всё менялось постепенно. На следующий день мы
сдали работы по математике примерно в одно
и то же время. Одна девочка сдала позже
всех и её наказали, но всё же мы начали
лучше покрывать свои недостатки и сильные сто-
роны. Когда мне пошел десятый год, я могла то-
чно определить, как другие выполняют своё за-
дание и какие трудности они при этом ис-
пытывают. Я могла посмотреть на Веру и по то-
му, как она хмурила брови, с уверенностью ска-
зать, что она дофантазировала три или четыре

предложения в свой пересказ.



Я хорошо помню тот день, когда мы выполнили задание одновременно. Мы речитировали задание, стараясь выполнять каждое движение под музыку.

Пять раз у нас не получилось. И хотя уже после третьего раза я могла бы сдать тест, но не стала этого делать. Не могу забыть момент, когда мы все синхронно опустились на пол.

Мы стали муравьями! Мы стали звеньями одной безупречной цепи, мы понимаем друг друга без слов! Как сейчас вижу этот момент, с тех пор мы стали непобедимы. Мы стали единым целым.

Я всегда выполняю задание, и если кто-то думает, что он сможет меня наказать, мне становится смешно. В этом случае придется наказывать нас всех.

Когда я хотела что-то сказать, другие девочки уже знали, что именно я хочу сказать — просто по движению моих губ. На десятом году жизни мы уже могли говорить синхронно и потом мы только так и делаем.

Помню, как мы смеялись, когда это случилось в первый раз. В ту неделю никого из девочек не наказывали, потому что мы выполнили все задания одновременно, секунда в секунду, ответив одинаково на все вопросы тестов.

Мы очень долго радовались этому, видимо полагая, что мы победили. Благодаря муравьям, тесты больше не представляли для нас сложностей.

И только после встречи с третьим, или воз-
можно четвёртым визитером, я осознала, что я
становилась именно такой, какой меня задумали
наши наставники, с самого раннего детства.

Но то чувство общности и единения, посещавшее
меня всякий раз, когда мы все одновременно закро-
вали глаза, чтобы заснуть, — то чувство было нас-
тоящим.

Вы следите за
каждым моим
шагом постоянно,
день за днём,
но надеюсь, что
вы не сможете
этого понять.

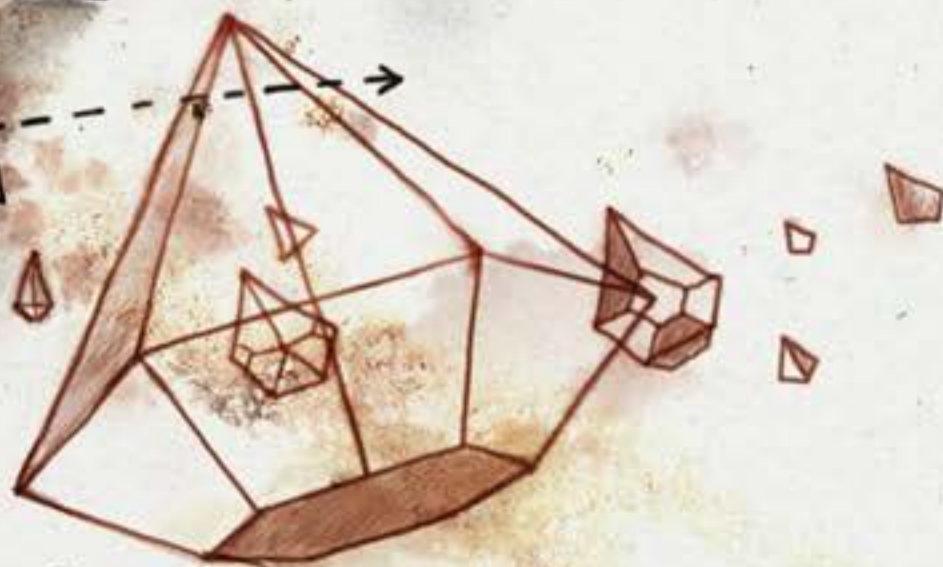
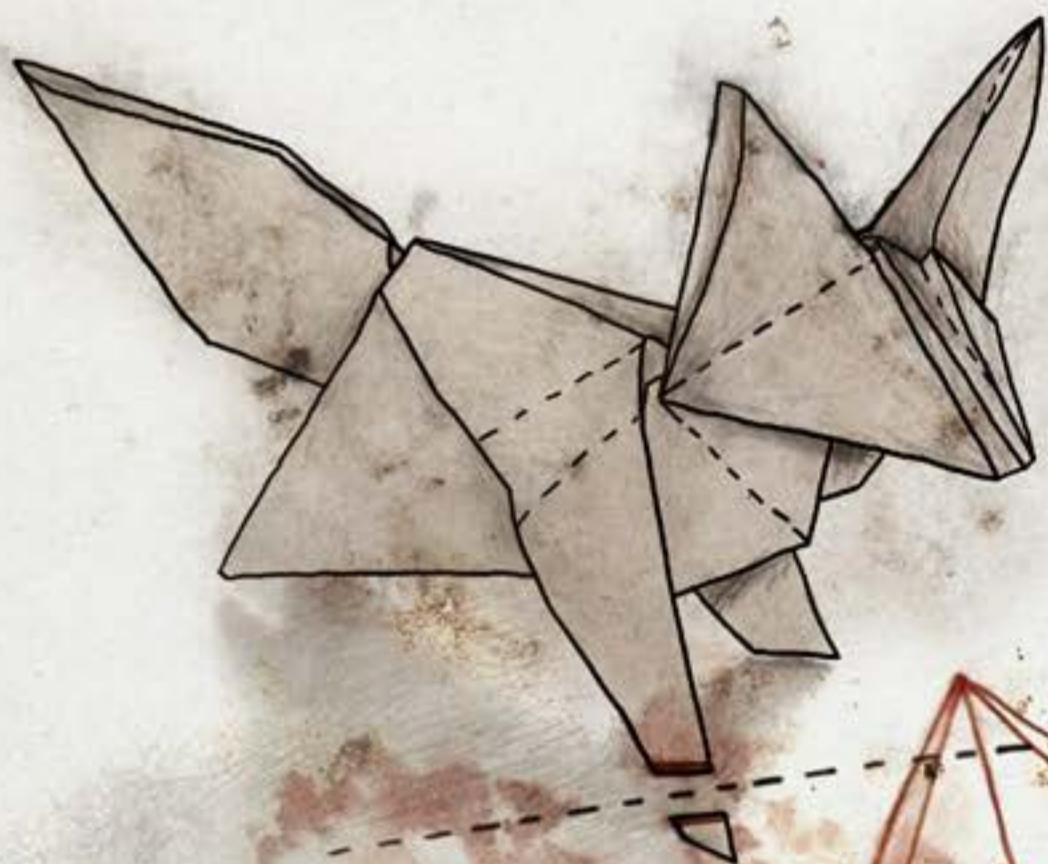

**ОСОБОЙ ВАЖНОСТИ
SPECIAL IMPORTANCE**

АРХИВ-020162275_22.08.2009

**DETAINEE CONFESSION 004
Rhea Numitorova
22.08.2009**

TRU_COM05:/secure/A_Tdir/021_Beloretsk-15/2009/4_0B/АРХИВ-020162275_22.08.2009



ОСОБОЙ
ВАЖНОСТИ

Когда я впервые раз обнаженной легла в постель с мужикой, это не было случайностью — я всё спланировала сама. Утром я проснулась, но продолжала лежать с открытыми глазами. И тут я почувствовала, как он давит мне на веки своими толстыми пальцами, и в моих глазах, по-прежнему закрытых, заиграли золотистые блики.

Мы готовились к этому на протяжении многих лет. Не то чтобы, мне и вправду надо было готовиться.

Всё началось с света. С неба. С нашей урбы.

В первый раз я увидела небо, когда мы проезжали из школы-интерната, где мы жили в глубокие горные районы. Зера позднее назовет её "школой на горе, которая нас проглотила". Сейчас это совсем не

смешно, хотя я не могу сдержать горькой улыбки.
Это напоминает мне, как я сильно по ней
скугаю.

Другие девочки, Вера и Оксана в их чижеле, прильнули
к толстым стёклам вагонных окон, с удвоенным раз-
глядывая небо. Я же спокойно сидела на своём
месте. Поезд был очень красивой в форме карандаша;
он с такой скоростью пролетел через горные ущелья,
что мне казалось, моё тело не поспевало за мыслями.
Бесконечность голубого неба настоёраживала меня. Я стала
фантазировать, что если пощевельюсь, даже чуть-чуть,
я могу случайно закричать.

Потолок вокзала, на которой приехали, был низ-
ким и серым — Оксана стала прыгать и
хлопать по железным пластинам, выступающим
из каменного каркаса. Ещё там были огром-
ные машины, которые были похожи на

шланговые часы по обеим сторонам тоннеля.
Но что мне особенно запомнилось, то что там
не было воздуха, вернее он был какой-то стран-
ный, затхлый. Я и сейчас узнаю запах носов, вдыхавших тот воздух. Новые хозяева, с которыми мы
познакомились уже в поезде, среди них был один
пожилой мужчина, представившийся Мишкой, вся-
чески хотели унести нас побыстрее от вокзала.
Если мы слишком долго смотрели на что-то,
они начинали подгонять нас, словно боялись, что
мы заполним это место. И вскоре мы ока-
зались внутри школы № 3.

Коридоры в новой школе были белые и высокие, так
что потолок был еле виден. Классные комнаты со-
единялись друг с другом дверями. За последней
дверью была комната с кроватями, выстроенными
в ряд

и застланными чрезвычайно тонкими и гладкими простынями. Это, собственно, и была наша спальная комната. Вера, разумеется, заняла для нас трёх кровати, расположенные как можно дальше от двери и никто даже и не пытался с ней поспорить. В отличие от нашей старой школы, где мы могли любоваться лесом из окон спальни, в новой комнате не было окон. Конечно, тот наш лес не был настоящим, но мы тогда об этом не подозревали.

В новой школе было столько всего нового, и в первый вечер это вселило в меня беспокойство.

Я находила опору в привычных мне вещах: в Вериной комнате, когда она заняла для нас лучшие места, в том как Оксана смотрела на Веру, чтобы понять каким образом надо реагировать.

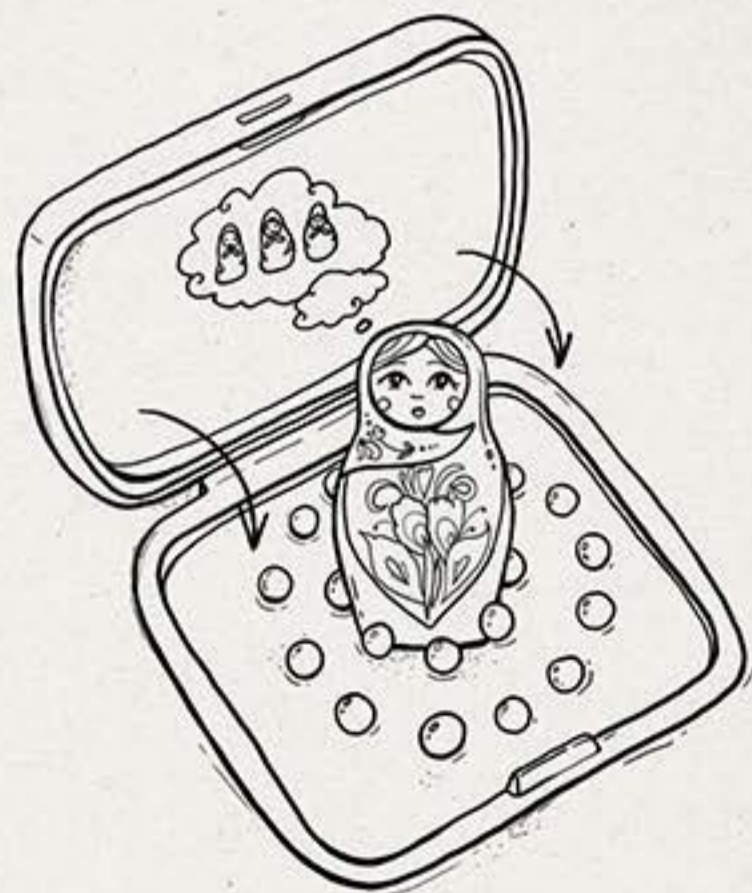

Вначале школа №3 показалась мне бесконечной.
Должна признать, что первые три месяца в но-
вой школе я была такой глупошкой. Меня, впрочем,
как и остальных девочек, словно заколдовали.

Уроки теперь не состояли из одной зубрёжки и
одновременно были более напряженные. Видно, поэто-
му я и полюбила их. Третье нас было неведо-
мо, что в мире ещё столько всего, что нам
предстоит узнать. Каждый день теперь был по
своему уникален. Мы учились по 14 часов и на
игры с исками времени не оставалось совсем.
Как быстро я отвыкла от любимых прежде
вещей. Какой же я тогда была глупошкой!

Мы узнали, что весь мир состоит из отдель-
ных стран. Мы выучили названия этих стран.
Потом мы стали разгивать корпорации и я
помню,



как Оксана всё время путала названия стран и корпораций. Что ещё? Мы узнали об изысканной кухне, узнали историю искусства, просто историю а также узнали, что такое самолёт и почему он может летать! Кроме этого мы узнали о законах и преступлениях, о супружеском статусе мужа и жены, а также что значит быть чьим-то ребёнком. Мы всегда хотели узнать больше о женах и детях и как они связаны между собой. Но хозяева не хотели, чтобы мы заостряли на этом внимание. Но тема "матери" была для нас гораздо более интересной, нежели уроки этикета, рассказы о пентхаусах или курортах, кинофестивалях или яхтах на солнечном побережье.

Разумеется, всё обучение имело определённую цель. Мы должны были узнать всё то, что было

знакомо и близко визитерам. нас инструктировали, что если мы услышим о чём-то неизвестном во время беседы (когда придет "время"), мы должны притворяться, как будто мы это знаем. И в любой ситуации мы не должны показывать виду, что мы шокированы и смущены.





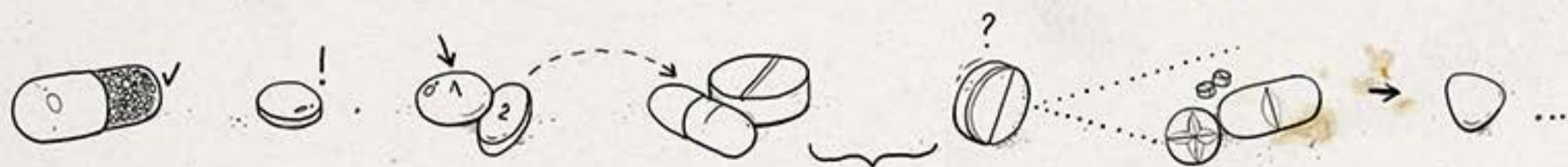

Дальнейшее развитие учебной программы меня только расстроило - мир вокруг становится маленьким и интродукционным. Как выбрать правильную вилку во

время званого ужина, как пользоваться салфеткой. Что нужно говорить, когда тебе захотелось в туалет. Как пользоваться косметикой и делать причёску, брить ноги и наносить воск для эпиляции. Как одеваться, как создать лёгкий и непринужденный имидж при том, изрядно при этом потрудившись.



Мы смотрели фильмы без звука, в которых люди
занимались тем, что как мы узнаем позднее,
называется сексом. До сих пор помню своё ощу-
щение и  замешательство на тех уроках, это было

даже хуже и неленее, чем визировать брови. Мы
научились притворяться,  что у нас месячные и
что нам надо пользоваться всякими штуками,
которые нам на самом деле были не нужны. 

Нам давали фальшивые противозачаточные таблет-
ки, которые мы должны были принимать
ежедневно,  хотя девочкам в нашей школе они
совсем не  нужны.



Вере очень понравились первые уроки, на которых мы узнали об океанах, университетах и банках. Они ей нравились даже больше, чем мне, но по другой причине. Её любимыми занятиями было выкрикивать, причем намеренно, вопросы не по теме.

"А может страна находится под водой?"

"Почему у рыб нету государства?"

Она продолжала их задавать даже когда хозяин уставал от нее. Когда на уроках мы стали учить на какие места на теле необходимо наносить духи и как показывать себя в лучшем свете, её энтузиазм поубавился, но тревожного предчувствия у нее ещё не было.

Всегда после уроков красоты и этикета все наши начинали спорить о том, как Женя должна была поступать...

"Жене надо бы тоже посидеть на этих уроках!"

"Женя должна была спать с нами в этих кроватях!"

"Жене надо было ухаживать, а может и самой придумать уроки макияжа, которые наши преподают хозяйка!"

Споры о Жене периодически возникали и в старой школе, но сейчас в этих разговорах явно присутствовали неприязнь и разочарование, которое чувствовали девочки.

Но у меня такого чувства не было.

Я слухом соображала сразу, как только мы приехали, что Женя уготована другая участь. Но приходилось участвовать во всех этих разговорах о ней. Я не могла поделиться своими сомнениями с другими девочками в школе. Потому что я знала кое-что о себе и о нашей Старшей Сестре.

Когда мы перешли к третьему и последнему семестру обучения (после того, как узнаем всё о банковских инвестициях и какими увлажнителями мы должны пользоваться), я уже знала, что Женя никогда не была в школе №3. Я знала это, поскольку она была такой же как и я. И я уже осознала, что является целью обучения в третьем семестре.

По поводу новых уроков было много шуток. Нам
сказали, что чем быстрее они начнутся, тем
лучше для нас. А также, что это будет пос-
ледний семестр обучения для нас.

До сих пор слышно те же самые слова. Вряд ли этому
можно научиться подобным образом...

D. E. A. R.

Desire (Желание)

Ego (Я)

Acceptance (Принятие) и смирение)

Regression (Регрессия)

Идея состояла в том, что эти четыре элемента должны были помочь нам направить действия визитеров в нужное русло для скорейшего достижения "основной цели" коммуникации.

Тем не менее мы не совсем понимаем в чем состоит основная цель. Но даже потом, узнав, мы не придали этому особого значения.

Нашей целью почти всегда была одна и та же - в 90% случаев это был базальный сбор информации. Гораздо реже нам надо было повлиять на принятие решения. Но это была задача для наиболее продвинутых. Мне однажды показалось что госпожа Этоб назвала меня "очень продвинутой". Впрочем я всё это себе надиктовывала, насколько я в то время была погружена в себя.

Элементы D. E. A. R. представляют собой четыре основные категории мотиваторов, используя которые мы могли бы выуживать информацию у наших визитеров...

Как правило, мы использовали первый и наиболее легкий элемент **DESIRE** (Желание) способность пробуждать которое мы всегдeски совершенствовали на спецуроках.

EGO (Эго) был более сложным, но тем не менее, близким к первому элементу. Метод состоял в том, чтобы заставить разговариваться визитера, используя его мужское тщеславие.

ACCEPTANCE (Принятие и смирение) - Вера
очень любила обсуждать эту концепцию - мне
кажется, что именно благодаря этой концеп-
ции она утихомирилась примерно на месяц,
иначе её прорвало бы гораздо раньше. Здесь
задача состояла в том, чтобы несмотря на
все страдания, причиненные нам конкретными
муфриндами мы были готовы принять всё это,
смириться и даже воскаживать любопытство и
восхищение ими. На более сложных заданиях
нам нужно было якобы приоткрывать якобы
линевшиеся темные страницы своего прошлого.

REGRESSION (Регрессия) - мне кажется что
Оксана преуспела только в этом. Согласно данной
концепции, надо было заставить могущественных
людей забыть о своём статусе, что они есть
на самом деле и почувствовать себя в совершенно
иной несвойственной им роли. (Например они
могли полностью выбрить своё тело или голыми
скакать на кровати всю ночь.) И вот тогда
они начинали "колоться". И пробавлялись все.

В принципе, меня совсем не интересовали
эти вещи. Да и к тому же я уже имела
о них представление. Другие же девочки
словно впали в транс. Вера потом как-
то сказала, что ей было совсем не интерес-
но, но это была неправда.

Нам сочинили фальшивое биографическое, к которому нельзя было подкопаться. Должна признаться, что даже в последнюю ночь, когда я вернулась после своих процедур, я мечтала, чтобы моя придуманная биография оказалась бы правдой.

Итак, в наших резюме указано, что мы артистки. Что у нас богатые родители.

И это мы были культурной элитой.

Хотя, элитой нас трудно назвать.

Так скажем, почти элитой.

Самая большая и важная лодка состояла в том, что нашу пятимесячную стажировку спонсировал "Альфа-Ордер". Таким образом объяснить наше присутствие на роскошных ужинах, концертах, да и само проживание в этом нашем "орлином гнезде".

Гостиничные апартаменты.

Ах да, что касается наших роскошных апартаментов в гостиницах. Они никогда не были собственно "нашими". Нам разрешали в них пожить только в определённые дни, когда мы были на "задании".

То есть когда нам надо было уединиться с визитёрами. Всё остальное время мы жили в той же самой комнате без окон.

Таким образом, успешное выполнение задания с визитёрами означало шанс в новой жизни. В наших апартаментах мы могли выбрать цвет стен. Кроме того, можно было выбрать мебель, белье и декор из планцевого каталога, который сам по себе уже был произведением искусства и мы всегда с замиранием сердца перелистывали его.

Это было впервые, когда нам позволили самим что-то решать. Вроде бы ничего особенного, мы выбирали занавески для душа или мусорные ведерки, но внезапно появилось осознание себя, как индивидуума, "Я" стало пробиваться сквозь коллективное "Мы", с которыми мы сестры были вынуждены жить постоянно. Как это ни странно, но вот так, выбирая коврик для душа, ты можешь вдруг почувствовать себя личностью.

С одной стороны это было пегально, поскольку это развлекало нас. Но с другой стороны это было невероятное новое ощущение.

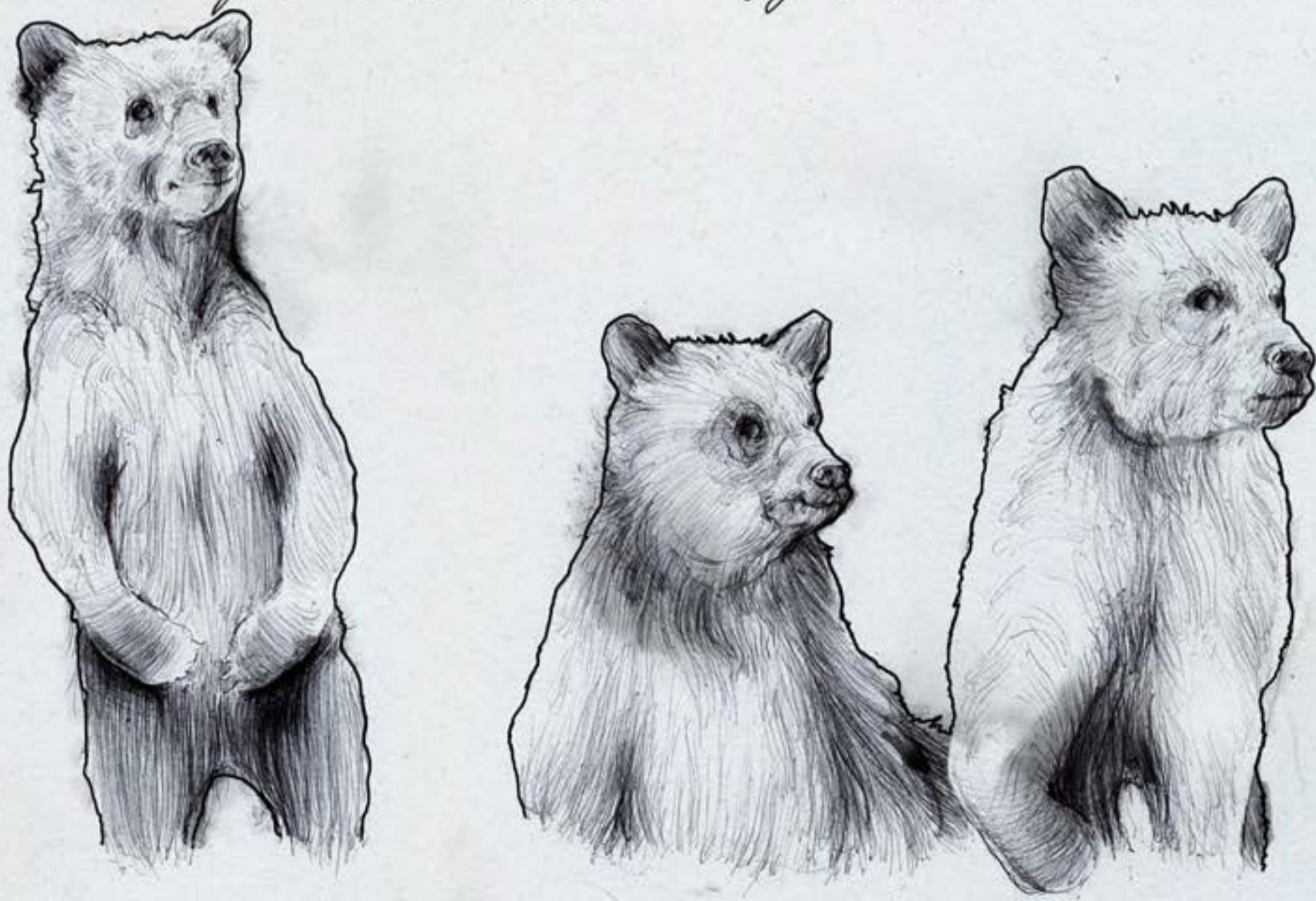

Мне сказали, что я должна представляться
художницей, рисующей сибирские мотивы с
животными и охотниками...



Оксана стала прима-балериной митной балетной труппы, я думаю, что если бы ей пришлось самой выдумывать биографию, она бы выбрала себе примерно такую роль. Вере тоже досталась биография танцовщицы, чем она была весьма недовольна. Когда другие начали говорить, что они хотели бы быть кем-то другим, она просто свистела. Она повторяла, что наши придуманные биографии не имеют никакого значения, самое главное, кто мы их получили.

"Разве ты не понимаешь, в чем проблема?" - кричала она мне как-то вечером, когда я вернулась с урока рисования.

"Наши жизни украдены. За нас решают, кто мы есть!"

Так же, как когда-то в детстве Вера хотела рассказать свою собственную историю. Она говорила нам, что хотела быть скульптором, певицей или может даже стать пиской.

Её негодование стало ещё больше, когда хозяева сказали, что нам нужны новые имена. К тому времени мы все стали потихоньку понимать, что она имела в виду, хотя это и зомило нас так же сильно, как её.

Я больше не была Рией. Я стала Рией Фурмиторовой, дочерью человека... человека, который когда-то был всемогущим.

Оксана стала Оксаной Константиновной, её отцом был основатель большого города.

Вера должна была стать Верой Трохасовой, но она больше не могла терпеть.

"Я ЗНАЮ, КТО Я ЕСТЬ НА САМОМ ДЕЛЕ!" — заявила она 2-же Зотоб.

Это случилось во время урока, который был посвящен регрессии с использованием алкоголя.

"Серьезно?" — спросила 2-та Зотоб.

"Я нечто **НОВОЕ**," — ответила Вера.

С тех пор она стала Верой Новой. Я серьезно.)))

В течение нескольких недель мы не могли её на-
зывать просто Верой, даже когда просто боютали
в бане. Даже там она заставляла меня использо-
вать её новое имя: "Вера Новоса, не могли бы вы
передать оливковое масло?"

Впервые она оказала такое серьезное сопротивление
и это переполняло её гордостью.

Даже такая вроде мелочь, но для нее это было
чрезвычайно важно. Вера, возможно, не была та-
кой же веселой, как другие девушки, тем не ме-
нее, она успокоилась.

Когда пришло время, ~~я не могла~~ втайне я
очень боялась этого момента. Боялась того, кем я
могу стать. И того, кем я уже была. За нес-
колько месяцев до ужина в банкетном зале
(когда "время приходит", ты знаешь это наверняка!)

Я знала всё что мне нужно сказать. Я знала, сколько раз мне надо будет наклониться к сидящему рядом мужчине, и в какой момент прядь моих волос должна будет выскочить из за уха и упасть на лицо, чтобы он в следующий момент поправил боc её.

"Ты боишься?" — спросила как-то меня Вера, когда до уюкина оставалось несколько недель.

"Не пойму, чего я должна бояться."

"Должна и ещё" как. — сказала Вера и так выразительно посмотрела на меня, что даже Оксана заметила это.

Конечно же я боялась.

Мне очень нравилось моё платье из светлого-коричне-
вого кашемира, запахнутое вокруг талии.

Вырез на груди был в виде сердца. Но больше
всего мне нравились деревянные пуговицы на животе.

Они мне напоминали о деревянной колоде, в кото-
рой могли спать мой любимой мис Янчик.

Т-та Зотоб сказала, что цвет пуговиц подходит
под цвет моих глаз глубокий вырез демонстрировал
мою прекрасную кожу.

За неделю до утинки мне я надевала это платье
два раза. До этого нам приходилось носить од-
нообразную белую хлопчатобумажную форму.

Она была одинакова для всех, хотя некоторые
девочки, например Оксана, умудрялись при-
дурмать какие-то украшения, за что её потом
наказали. Платья для утинки были все разные
и я с восхищением взирала на девочек, примерявших

свои наряды. Верно платье было ослепительно яркого цвета. Настолько ярким, что даже отразался на ее щеках.

Полно свое ожидание у банкетного зала. Вера улыбалась и в ее улыбке было столько теплоты и одновременно внутреннего достоинства. Она была невероятно красивой в тот момент и мне вдруг захотелось удержать ее. Удержать ее в прошлом и спасти от ее будущего. Я схватила ее руку так сильно, что аж побелела. Все двигались мимо нас ко входу.

"Нам пора," — сказала Вера.

"Да, пора," — сказала я, но не сдвинулась с места.

Но потом все же я поцеловала.



В банкетном зале горели свечи, освещая неровным светом картины на стенах — наши сказки, это это иконы времён Рюриков. Я оглядела зал и посмотрела на остальных. Большинство девушек сбилось в небольшие группы по трое — четверо человек в компании одного или двух мужчин. Кстати, именно это было одним из основных наставлений — мы должны были осматриваться и ни в коем случае не должны были смотреть прямо в глаза мужчинам до тех пор пока не окажешься с ним наедине.



Однако я посмотрела. Я посмотрела в глаза
тому, кто должен был стать моим первым
визитёром.

Потом принесли основные блюда и все занялись
едой, так что разговорился мы с ней позднее
в лаундже "Золотой рог", когда слушаем подниста.



Варяги в 1009



Варяги в 2009

Я впервые была в пундже и для меня всё это было просто невероятно. В задней части был небольшой океан, в котором можно плавать черепахи. Ещё там плавали неизвестные мне светящиеся существа, которых один из посетителей назвал медузами. С потолка свешивались пальмовые листья. В баре было бесконечное количество какого-то коричневого алкоголя. Но меня больше всего поразили огромные оранжевые бабочки под стеклянной барной стойкой.

В углах стояли укрытые матрасы в которых были кровати с водными матрасами, в которых была морская вода. Когда ты ложился на них, они издавали звук, напоминающий шум волн. Кроме того с подогревом и я чувствовала тепло, несмотря на высокие каблуки.

Но в шатры пока никто не шел. Некоторые
визитёра сидели в креслах из черного дерева,
сделанных в виде двух индейских лаптей.
Большинство девушек по-прежнему стояли груп-
пками. Я села как можно дальше от своей
"цели".



Нужно сказать, что он был не только моей целью —
сразу несколько девушек получили такие же
инструкции. Нам сказали, что некоторые из
нас получили одних и тех же мужчин в качест-
ве целей. Но нам не разрешалось разглашать
их имена, поскольку необходимо было создать
и поддержать иллюзии подлинности, никто
не должен был понять, что мы на задании.
Тем не менее, было очевидно, что Оксана и
Ленка получили в качестве цели того же ви-
зитёра, что и я.

Я больше не смотрела на него после того первого
раза, однако заметила его взгляд на мне в
тот момент, когда артиллерия орудовала бережни-
цей над моим островом и я чуть не вихнула. Целая
была легкой, это было заметно с самого на-
чала.

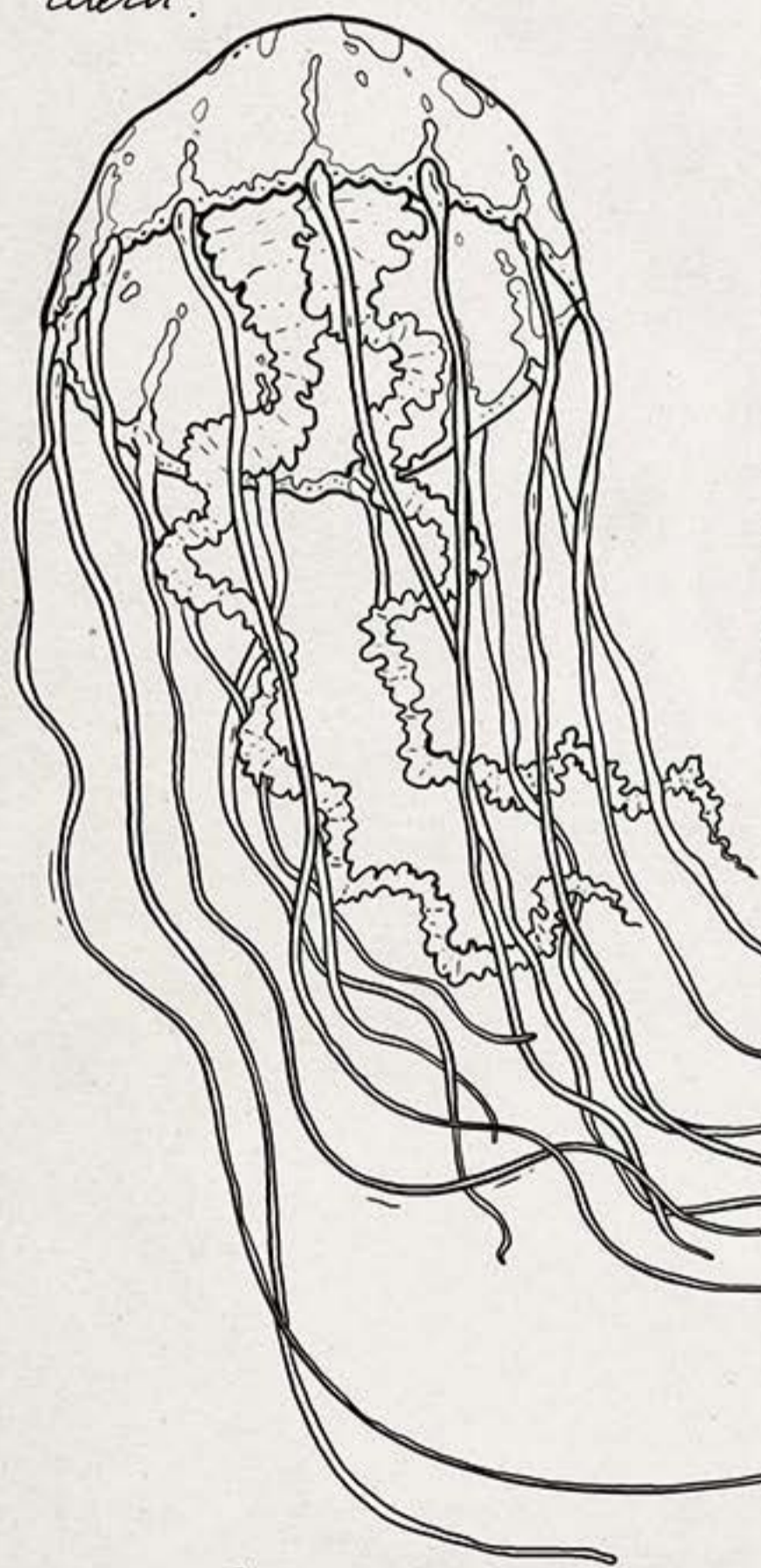

Я терпеливо сидела, потихоньку
отпивая коктейль из водки и
каких-то ягод смешанных с час-
тицами золота. Я думала о Жене
что стало с ней, если она
никогда не была здесь. Он
подошел примерно через час.
Он тронул меня за плечо и я
изобразила удивление на своём
лице.



"Здравствуйте", - сказал он. "Мы знакомы?"

Ну конечно же мы не были знакомы.

У него были большие голубые глаза,
расставленные чуть широко друг от друга, точно
так же как у моего лиса.

Задание было достаточно простым. Мне нужно
было узнать, сумел ли этот г-н Мейзан до-
говориться с какими-либо людьми из Уанды о созда-
нии совместного предприятия. Нам проектиро-
вали, что это было одной из его самых
важных сделок, даже более важной, чем его
первая сделка, благодаря которой он стал очень
влиятельным человеком в шерстяной индустрии.

Помню, как он попросил разрешения сесть рядом, и с
этого момента я поняла, что он мой. Когда он
стал шутить по поводу бедных волков, которым
пришлось умереть, чтобы украсить стены в
местной уборной, я не рассмеялась.

Когда мы вместе с ним за руки направились в уборную, там была Магда, поправляя макияж. Я отвернулась, когда она посмотрела на меня. Помню его язык, достаточно длинный и на удивление мягкий, мягче, чем я представляла себе язык мужчины.

Я не повела его в свой номер, которой я украсила картинками рис и фотографиями бархан иорданской пустыни. Мне понравились барханы, они выглядят такими "спокойными". Я подошла близко, разглядывая песчинки. Мне хотелось отправиться в номер, но в этом не было никакой нужды и кроме того, я не хотела провести с ним целую ночь.

Его ладони напоминали коцачи, улыбаясь он обнажал зубы. Несмотря на количество вытисного,

его дыхание было ровным. Несмотря на то, что его нельзя было назвать красавцем (на лице были заметны венозные пятна, а нос был словно кнопка), он с удовольствием взирал на себя в зеркало.

(Я сразу поняла, что он по натуре хищник, которого я должна была сначала игнорировать, создавая впечатление охоты и после этого я могла контролировать ситуацию полностью.)

Я разыграла переменчивую особу, чтобы возбудить интерес к дальнейшим встречам. За пять минут страстных поцелуев, я узнала даже больше, чем мне было нужно.

Было очевидно, что сделка состоялась, поскольку он проговорился, что эта неделя была лучшей в его жизни. Я хотела на следующее утро доложить хозяевам, что нет никаких сомнений в том, что он заключил успешную сделку с людьми из Уандо. Сделку всей своей жизни. Даже вкуче его языка говорил об этом.

Ночью в спальне комнате некоторые кровати были пусты. Оксана была в комнате, а вот Вера не было. В основном мы болтали о том, как сложно было на практике выполнять всё то, чему нас учили.

Мне было смешно, но позднее я почувствовала отвращение. Для меня всё прошло очень легко. На деле я даже не смогла попрактиковаться.

Далее задачи станут усложняться:

"Какого из своих клиентов Мохаммед (крупный оптовик) обманывает?"

"Что делать для того, чтобы предотвратить подкуп медиа-магната главарём "Лос Зетас"?"

"Что более беспокоит итальянского министра здравоохранения - несовершеннолетняя румынская любовница её мужа или мошеннические сделки с недвижимостью, которые прокручивает её брат?"

Ситуации варьировались в зависимости от значимости - задача состояла в том, чтобы подготовить нас по максимуму к предстоящим задачам.

В мой номер в то первое утро я по-прежнему не имела никакого представления о внешнем мире помимо того, чему нас учили хозяева. Я была голой и проснувшись почувствовала волну страха. Польский кинопродюсер нажимал на мои веки просто потому, что не хотел чтобы я открыла глаза прежде, чем он включит свет и налюбуется на мое тело. Я испугалась, но ненадолго, мыслю о том, что Женя прошла через всё это, успокоила меня. И как я могу отступить от нашей судьбы?

Мы оказались прекрасными ученицами.

Впоследствии в мой номер побывало много визитеров. И если меня что-то пугало потом, то только их беспомощность.

После кинопродюсера я замеслась Махмудом, он был министром чего-то там, толком не помню, или бывшим министром. Он хотел, чтобы я всё время молчала, пока мы были в номере. Даже когда мне нужно было отойти в туалет, я должна была поднять руку, чтобы отпроситься. Именно это молчание и помогло его разговаривать и узнать всё о том, что творится в египетском рителе.

Потом был некий Джама, который рассказывал об Италии, и однажды рассмешил меня своими впечатлениями о наших девицах и о животных, которых он однажды увидел в албанском зоопарке, особенно о тиграх. Альберт, доктор из Голландии, которого не особо воодушевляло моё обнадужение, но который буквально сыпал меня поцелуями, когда я говорила о том, насколько важна его

работа по полному искоренению грима.

Потом был Крис, у которого я должна была узнать кое-что о бухгалтерии в его энергетической компании, которая потеряла поддержку американского президента. Крис рассказал мне всё о своём отце и деду, которые работали в полиции. Он мог говорить часами о том, какие ценные его дети или о том, какая прекрасная у него жена. После ночи с Крисом я всегда просыпалась с синяками на ногах. Как-то утром я взглянула на фотографии пустыни на стене и стала разглядывать овертания отдельной песчинки.

[REDACTED]

[REDACTED]

[REDACTED]

[REDACTED]

[REDACTED]

Ввиду моей популярности и успеха у визитеров,
я не так часто появлялась в нашей общей спаль-
не. Мои навыки совершенствовались. И некоторые
девушки стали завидовать и даже Оксана однаж-
да с горечью сказала: "Похоже, тебе везет
больше всех Руа". Они думали, что я вскоре
уеду из этой ужасной школы в Ямантзу.
Хотя наши хозяева никогда даже не говори-
ли нам об этом.



Я помню, как я однажды утром вернулась в
нашу комнату [REDACTED]

[REDACTED]. уставшей
настолько, что еле-еле дошла до своей кровати.

Я увидела как Вера обдирает засохшие корки с
ранок на коленях и ела их. Мы часто де-
лали это в детстве, но в этом возрасте это
было по меньшей мере удивительно, но я была

настолько усталой, что у меня не было
сил удивляться. Вера очень мало разговари-
вала в то время и ещё реже улыбалась.

Сейчас я понимаю, что она очень много
размышляла в тот период. Многие из нас
неправильно интерпретировали это, удивля-
ясь, почему она ведёт себя как ребёнок.

Я уже натянула простыню на голову и тут
вдруг Вера заговорила. Она предложила поиг-
рать в прятки, как когда-то мы делали в
лесхозе. Магда начала считать и я услышала,
как девочки стали разбегаться, чтобы спрятать-
ся. В отмогие от меня, они все были воснав-
шились. Я попыталась встать, но тело отказыва-
лось меня слушаться. Я смогла только-все-все
приоткрыть глаза. Когда я выглянула из-под
простыни, все уже попрятались.

Магда продолжала считать, и я неслышно
повторяла за ней.

Один... Два... Три... Четыре... Пять... Шесть... Семь...

ЗДБВЕННЕ.

**ОСОБОЙ ВАЖНОСТИ
SPECIAL IMPORTANCE**

АРХИВ-020160120_10.08.2009

**DETAINEE MEDICAL EXAM
Dr. Miroslav Milic
10.08.2009**

TRU_COM05:/secure/SRCAMB/011_Alkin0-2/2009/4_0B/АРХИВ-020160120_10.08.2009



Лаборатория им. Беляева
Ул. Карбышева 35,
Межгорье-Центральное 453571
Башкортостан, Россия
Тел. +7 (34781) 2-21-76

« 9 » Августа 2009 г. № 0892

ГОСУДАРСТВЕННЫЙ НАУЧНЫЙ ЦЕНТР
ПРИКЛАДНОЙ МИКРОБИОЛОГИИ
И ТЕХНОЛОГИИ

**ОСОБОЙ
ВАЖНОСТИ**

ЛАБОРАТОРИЯ ИМ. БЕЛЯЕВ

ДАННЫЕ МЕДОСМОТРА ЗАКЛЮЧЕННОГО

ИНФОРМАЦИЯ О ЗАДЕРЖАННОМ

ФИО		
Н У М И Т О Р О В А Р Ц А		
Звание / должность		
Д А Н Н Ы Х Ч Е Т		
Серийный №	Воинская часть	
Г - 100 - 1570 - 0215	Д А Н Н Ы Х Ч Е Т	
Место рождения		
К О С З		
Дата рождения	Рост	Вес
ДЕНЬ . МЕСЯЦ . ГОД	177 см	54,2 кг
Национальность	Пол	
	<input type="checkbox"/> МУЖСКОЙ <input checked="" type="checkbox"/> ЖЕНСКИЙ	

102-Б-027618-001

**ОСОБОЙ
ВАЖНОСТИ**

ГРАФИЧЕСКАЯ СХЕМА ТЕЛА

неглубокая (3 см) бороздка
пока скучка

ВИД СПЕРЕДИ

ВИД СЗАДИ

незначительное
уширение в шейной
части в шейной
области

уширение средней
тепелости в
левой
части живота

неглубокая
(2 см) бороздка
пока лобке

уширение
средней
тепелости в
средней части
внутренних
бедер.

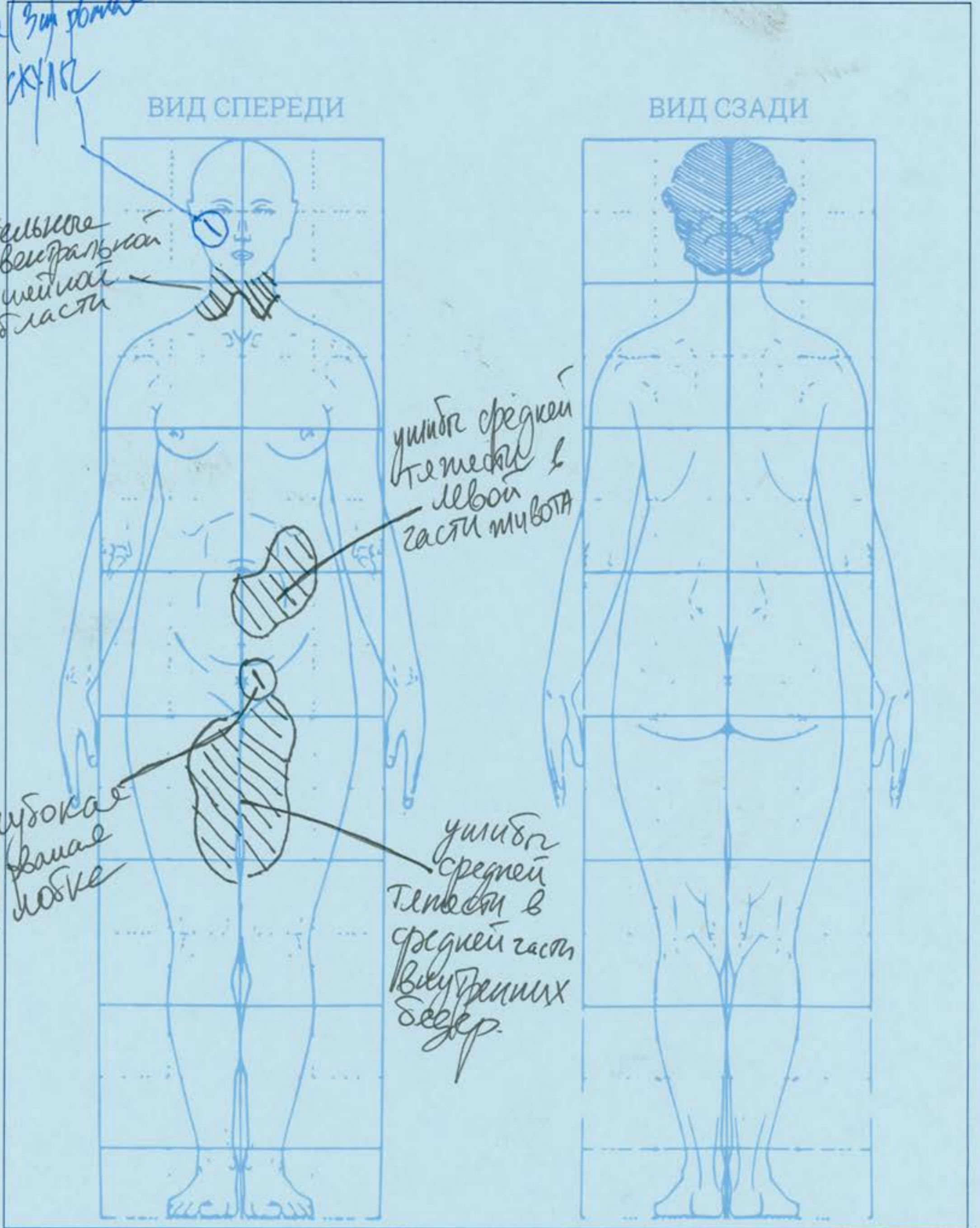

**ОСОБОЙ
ВАЖНОСТИ**

ГОСУДАРСТВЕННЫЙ НАУЧНЫЙ ЦЕНТР ПРИКЛАДНОЙ МИКРОБИОЛОГИИ И БИОТЕХНОЛОГИИ

ЛАБОРАТОРИЯ ИМ. БЕЛЯЕВ

ДАННЫЕ ОБСЛЕДОВАНИЯ

Температура	Пульс	Частота дыхания	Кровяное давление
38,3 °C	87 уд./мин.	18 мин. объем дыханий	124 / 90 систол. / диаст.
История болезни / Операции: НЕТ			
Аллергические реакции: НЕТ			
Принимаемые препараты: 2 мг лоразепам и 30 мг раствора флуразепам перед сном в качестве снотворного; 750 мг фенофенитина два раза в день для увеличения обмена веществ; 0.03 мг плацебо левокорсетрен, 1 р. в день			
Алкоголь / табак / наркотики: частое употребление этаноловых спиртов (1-3 раза в день); редкое употребление MDMA (последняя доза за 2 недели до обследования); редкое употребление дельта-9-тетрагидроканнабинола (последняя доза за 4 месяца до обследования)			
Симптомы болезни / ранения: Малобок на гасстро тошноту и присутствуют мхорадки. Легкие и средней тяжести ушибы в шейной области, на левой стороне шивот в средней части бедер; переломовое рваное рана в лобковой области и перелом рваное рана на правой руке			
Назначенное лечение: временно приостановить приём флуразепам и прогах бензодиазепинов до получения результатов анализа крови; ежедневная обработка рваной раны антисептиком, 800 мг дисептала для профилактики инфекций.			

102-Б-027618-003

ЛЕЧАЩИЙ ВРАЧ

ФИО

М	И	Л	И	Ч	М	И	Р	О	С	Л	А	В												
---	---	---	---	---	---	---	---	---	---	---	---	---	--	--	--	--	--	--	--	--	--	--	--	--

Звание

М	А	Й	О	Р																		
---	---	---	---	---	--	--	--	--	--	--	--	--	--	--	--	--	--	--	--	--	--	--

Серийный №	Записи хранятся в:
В - 290 - 0041 - 0891	ТРУ АРХИВ

В/ч

С	В	Б	А	-	Ц	"	В	И	Т	Я	З	Б	"			
---	---	---	---	---	---	---	---	---	---	---	---	---	---	--	--	--

Лечебное учреждение

Р	Н	Ц	П	М	Б	Л	А	Б	О	Р	А	Т	О	Р	Ц	Я	И	М.	Б	Е	Л	Я	Е	В	А
---	---	---	---	---	---	---	---	---	---	---	---	---	---	---	---	---	---	----	---	---	---	---	---	---	---

Дата осмотра	Время осмотра	Тип
ДЕНЬ: 07 . МЕСЯЦ: 09 . ГОД: 2009	06 : 35 МСК	<input checked="" type="checkbox"/> Регистрация <input type="checkbox"/> Перевод <input type="checkbox"/> Выписка

Готов ли задержанный к допросу /переводу /выписке?

ДА

Примечания: Физическое состояние пациента отвечает условиям содержания, тем не менее рекомендуется провести дополнительную оценку психологического состояния.

Подпись лечащего врача:



**ОСОБОЙ ВАЖНОСТИ
SPECIAL IMPORTANCE**

АРХИВ-020172917_19.09.2009

**A-T REPORT 1824-Ф
Roman Azef
19.09.2009**

TRU_COM05:/secure/A_Tdir/014_Mezhgorye/2009/4_0B/АРХИВ-020172917_19.09.2009



**КОМАНДОВАНИЕ АЛЬФА-ЦЕНТРА
ГЛАВНОЕ УПРАВЛЕНИЕ**

« 19 » сентября 2009 г. № 1824-Ф

г. Межгорье

**ОСОБОЙ
ВАЖНОСТИ** 001
СОВЕРШЕННО СЕКРЕТНО

**СОВЕТ ДИРЕКТОРОВ «АЛЬФА-ОРДЕН»,
ОТДЕЛ ГЛАВНОГО РАЗВЕДЫВАТЕЛЬНОГО УПРАВЛЕНИЯ,
ПРИ ГЕНЕРАЛЬНОМ ШТАБЕ ВС РФ**

КАС: инцидента в комплексе
Алкино-2 и последующих действий
командования Альфа-Центра

1. ЦЕЛЬ

14.09.09 примерно в 06:10 по московскому времени группа мятежников сумела прорваться и захватить незначительную часть комплекса Алкино-2, расположенном в Башкортостане, а именно спецшкола № 3 (ранее известную как Корпус №2), а также часть здания с жилыми помещениями и лабораториями Учебно-методологического центра по изучению и определению генетически-модифицированных объектов (ГМО). Неудачные переговоры с целью освобождения заложников, усугубляемые угрозой последующего уничтожения ценного оборудования, расположенного в соседних корпусах вынудило командование принять решение о проведении операции, включающей нанесение точечных авиаударов и штурм комплекса, захваченного мятежниками.

Настоящий рапорт, подготовленный командованием Альфа-Центра имеет своей целью сбор и предварительный анализ всех фактов, доступных к моменту публикации, для последующей реконструкции событий членам Совета Директоров и также полномочным представителям ГРУ и Генштаба.

ИСПОЛНИТЕЛЬНЫЙ ДИРЕКТОР



РОМАН ЮРЬЕВИЧ АЗЕФ

2. ХРОНОЛОГИЯ СОБЫТИЙ

Представленная здесь хронология событий сделана на основе донесений службы связи Альфа-Центра, предварительного анализа сетевых данных и записей камер слежения, а также первоначальных результатов расследования (судмедэкспертиза и пр.) проводимого в поврежденных корпусах комплекса Алкино-2. Несмотря на то, что в данном отчете не учитываются донесения, представленные службой связи Варяжской гвардии, мы поддерживаем связь с их командованием для проверки и подтверждения хронологии событий.

ДЕНЬ 1 - 14.09.09

06:00 МСК

Последняя связь по радиации со старшиной АЦ Сергеем Радуловым, дежурным охранником второго этажа школы №3.

06:05 МСК

Камеры наружного наблюдения фиксируют появление четырех женщин в черных масках, которые атакуют старшину АЦ Сергея Радулова и выводят его в главный коридор школы №3. Они забирают у него пистолет-пулемет ПП-2000 и пистолет ГШ-18, и связывают ему руки куском электрокабеля.

ОСОБОЙ
ВАЖНОСТИ

СОВЕРШЕННО СЕКРЕТНО

2. ХРОНОЛОГИЯ СОБЫТИЙ (продолжение)

06:09 МСК

Неустановленная участница нападения №1, вооруженная ГШ-18, сталкивается в столовой на первом этаже с научными работниками Рустемом Кривоноговым и Франсуа Жакаром.

06:11 МСК

Белорёцк-16 получает сигнал о нападении на ученых.

06:12 МСК

Неустановленная участница нападения № 2 открывает огонь из ПП-2000 в д-ра Кривоногова, который получает множественные ранения левой ноги и коленной чашечки.

06:13 МСК

1-й отряд специального назначения внутренних войск «Витязь» выдвинулся к месту событий.

06:22 МСК

1-й отряд специального назначения проводит операцию в корпусе «ПРОТОКОЛ ЯМТ-198», отрезая пути отступления из сектора Школы № 3.

06:46 МСК

Мятежники захватывают третьего заложника, Михаила Карелина, работающего в должности хозяина А-Ц.

2. ХРОНОЛОГИЯ СОБЫТИЙ (продолжение)

18:26 МСК

Четверо сотружников А-Ц, предпринявших попытку побега, расстреляны неподалеку от взрывозащитной двери северного выхода 028 - д-р Анатолий Ахмедиллов, д-р. Надежда Ивановна Домонтович, Бруна Роха Феррейра, Вероника Кун.

18:49 МСК

Согласно приказу полковника А-Ц Сергея Лысюка 1-й отряд специального назначения продолжает удерживать позиции, но прекращает огонь, с тем чтобы предотвратить гибель других заложников.

20:22 МСК

4 заложника переведены в периферийную зону Школы № 3, спортзал, баню и «Цистерну Базилика».

21:00 МСК

Директор ГНЦ ПМБ д-р И.А. Дятлов докладывает, что общее количество учащихся, находящихся внутри Школы № 3 составляет прим. 15 человек. При этом неясно, сколько из них участвуют в мятеже.

ДЕНЬ 2 - 15.09.09

01:22 – 01:50 МСК

Мятежники систематически уничтожают или блокируют камеры наружного наблюдения в школе № 3. Только внешние камеры и камеры ж/д тоннеля остаются нетронутыми и продолжают функционировать.

2. ХРОНОЛОГИЯ СОБЫТИЙ (продолжение)

03:15 МСК

Мятежники блокируют удаленный доступ к компьютерной сети Школы № 3 (предположительно используя для этой цели заложника д-ра Кривоногова).

05:35 – 06:00 МСК

Лидеры мятежников, опознанные как учащиеся ГНЦ ПМБ Вера Проказова и Катя Ярославина впервые начинают вести переговоры с полковником Лысюком. Речь идет об освобождении заложников, которым требуется медицинская помощь.

06:21 МСК

Мятежники выпускают раненую учащуюся Магду Изяславову (скончалась в 07:23 16.09.09), но отказываются отпустить д-ра Кривоногова.

06:30 МСК

Одна из мятежниц, Оксана Константинова, показывает, что у группы есть доступ к лаборатории им. Беляева и угрожает уничтожить ее, если оцепление не будет снято с ж/д тоннеля и прилегающих коридоров.

06:44 МСК

Исполнительный директор АЦ Роман Азеф приказывает 1-му отряду специального назначения отступить из ж/д тоннеля у позициям по периметру школы № 4.

07:54 МСК

Мятежники входят в ж/д тоннель, соединяющий Школы № 3 и № 4.

2. ХРОНОЛОГИЯ СОБЫТИЙ (продолжение)

ДЕНЬ 3 - 16.09.09

00:28 МСК

По прямому приказу Совета Директоров Альфа-Ордена, главнокомандующий Варяжской гвардией капитан Пабло Скорцени и спецгруппа «Варяги» ооСпН А-О сменяют группу «Витязь».

17:35 МСК

Отделение радиоразведки ФАПСИ, расположенное на базе Альфа-Центра в Сантьяго-де-Чили перехватывает сообщение с паролем главного администратора АЦ-сети, посланное перебежчиком Александром Дубровиным.

21:15 МСК

В целях сохранения лаборатории им. Беляева и прочего ценного имущества и оборудования комплекса Алкино-2, Исполнительный Директор АЦ Роман Азеф направляет запрос в Генштаб о нанесении точечных авиаударов по ключевым целям на территории комплекса.

22:50 МСК

Генераль-полковник Александр Шляхтуров официально разрешает нанести авиаудар.

23:10 МСК

Летный отряд бомбардировщиков СУ-24М, вылетевший с 6980-1 АвБ под Челябинском, наносит точечные авиаудары с использованием корректируемых авиационных бомб моделей КАБ-1500Л-Пр и КАБ-1500Л-ОД-Е. Школа № 3, спортзал и баня разрушены, несколько мятежников уничтожены. Фиксируется обрушение южного сектора тоннеля, группа мятежников, находящихся у входа в школу № 4, доступ к лаборатории им. Беляева перекрыт.

2. ХРОНОЛОГИЯ СОБЫТИЙ (продолжение)

ДЕНЬ 4 - 17.09.09

06:48 – 06:58 МСК

Контрразведка Альфа-Центра предоставляет участнице бандгруппы Кате Ярославичевой ложный пароль в рамках подготовки к операции «Путь свободен», осуществляемой спецгруппой «Варяги».

07:00 МСК

Ошибочно полагая, что камеры наружного наблюдения и системы безопасности отключены во всех секторах комплекса Алкино-2, мятежники предпринимают попытку проникнуть в школу № 4 через дверь 117 южного сектора (Отделение Б).

07:01 МСК

Капитан АО Скорцени приказывает спецгруппе «Витязи» открыть огонь по мятежникам, пытающимся проникнуть в здание через дверь 117 южного сектора. В результате боестолкновения в рамках операции «Путь свободен» были уничтожены все 6 мятежников, находившихся в тоннеле.

10:20 МСК

Отряды специального назначения («Витязь» и «Варяги») проникают в тоннель для проверки оставшихся в живых мятежников и заложников. Их действия затруднены ввиду масштабов разрушений в южном секторе и затопления, вызванного повреждениями насосов А-005 и А-006 системы водоснабжения.

22:40 МСК

Поступает официальное подтверждение того, что комплекс полностью очищен от мятежников. Начинается расследование.

**ОСОБОЙ
ВАЖНОСТИ**
~~СОВЕРШЕННО СЕКРЕТНО~~

3. СПИСОК УБИТЫХ И ПРОПАВШИХ БЕЗ ВЕСТИ

ФИО	Пол	Возраст	Должность	Статус
Анатолий Григорьевич Ахмедиллов	м	56	генетик	СКОНЧАЛСЯ - ДНК проверено
Валерия Александрова	ж	неизвестен	учащаяся ГНЦ ПМБ	ПРОПАЛ(А) БЕЗ ВЕСТИ - останков не обнаружено
Оксана Константинова	ж	неизвестен	учащаяся ГНЦ ПМБ	ПРОПАЛ(А) БЕЗ ВЕСТИ - останков не обнаружено
Надежда Ивановна Домонтович	ж	41	генетик	СКОНЧАЛАСЬ - ДНК проверено
Бруна Роха Феррейра	ж	23	анестезиолог	СКОНЧАЛАСЬ - ДНК проверено
Вероника Кун	ж	35	медсестра	СКОНЧАЛАСЬ - ДНК проверено
Магда Изяславова	ж	неизвестен	учащаяся ГНЦ ПМБ	СКОНЧАЛАСЬ - ДНК проверено
Франсуа Жакар	м	62	генетик	СКОНЧАЛАСЬ - ДНК проверено



3. СПИСОК УБИТЫХ И ПРОПАВШИХ БЕЗ ВЕСТИ (продолжение)

ФИО	Пол	Возраст	Должность	Статус
Федора Юстинова	ж	неизвестен	учащаяся ГНЦ ПМБ	СКОНЧАЛАСЬ - ДНК проверено
Михаил Федорович Карелин	м	38	хозяин	ПРОПАЛ(А) БЕЗ ВЕСТИ - останков не обнаружено
Рустем Андреевич Кривоногов	м	31	биохимик	СКОНЧАЛСЯ - ДНК проверено
Риа Нумиторова	ж	неизвестен	учащаяся ГНЦ ПМБ	СКОНЧАЛАСЬ - ДНК проверено
Анастасия Олегова	ж	неизвестен	учащаяся ГНЦ ПМБ	СКОНЧАЛАСЬ - ДНК проверено
Фауста Петрова	ж	неизвестен	учащаяся ГНЦ ПМБ	СКОНЧАЛАСЬ - ДНК проверено
Вера Проказова	ж	неизвестен	учащаяся ГНЦ ПМБ	СКОНЧАЛАСЬ - ДНК проверено
Сергей Михайлович Радулов	м	27	старшина патрульной службы ац	СКОНЧАЛСЯ - ДНК проверено
Виктория Романова	ж	неизвестен	учащаяся ГНЦ ПМБ	СКОНЧАЛАСЬ - ДНК проверено

3. СПИСОК УБИТЫХ И ПРОПАВШИХ БЕЗ ВЕСТИ (продолжение)

ФИО	Пол	Возраст	Должность	Статус
Анна Рюрикова	ж	неизвестен	учащаяся ГНЦ ПМБ	ПРОПАЛ(А) БЕЗ ВЕСТИ - останков не обнаружено
Ирина Симеонова	ж	неизвестен	учащаяся ГНЦ ПМБ	ПРОПАЛ(А) БЕЗ ВЕСТИ - останков не обнаружено
Элия Царова	ж	неизвестен	учащаяся ГНЦ ПМБ	СКОНЧАЛАСЬ - ДНК проверено
Зоя Васильева	ж	неизвестен	учащаяся ГНЦ ПМБ	ПРОПАЛ(А) БЕЗ ВЕСТИ - останков не обнаружено
Юлия Нефедова	ж	неизвестен	учащаяся ГНЦ ПМБ	ПРОПАЛ(А) БЕЗ ВЕСТИ - останков не обнаружено
Теодора Всеволова	ж	неизвестен	учащаяся ГНЦ ПМБ	ПРОПАЛ(А) БЕЗ ВЕСТИ - останков не обнаружено
Катя Ярославина	ж	неизвестен	учащаяся ГНЦ ПМБ	СКОНЧАЛАСЬ - ДНК проверено
Лена Юрьева	ж	неизвестен	учащаяся ГНЦ ПМБ	ПРОПАЛ(А) БЕЗ ВЕСТИ - останков не обнаружено

ПОДЗЕМНЫЕ СООРУЖЕНИЯ

А

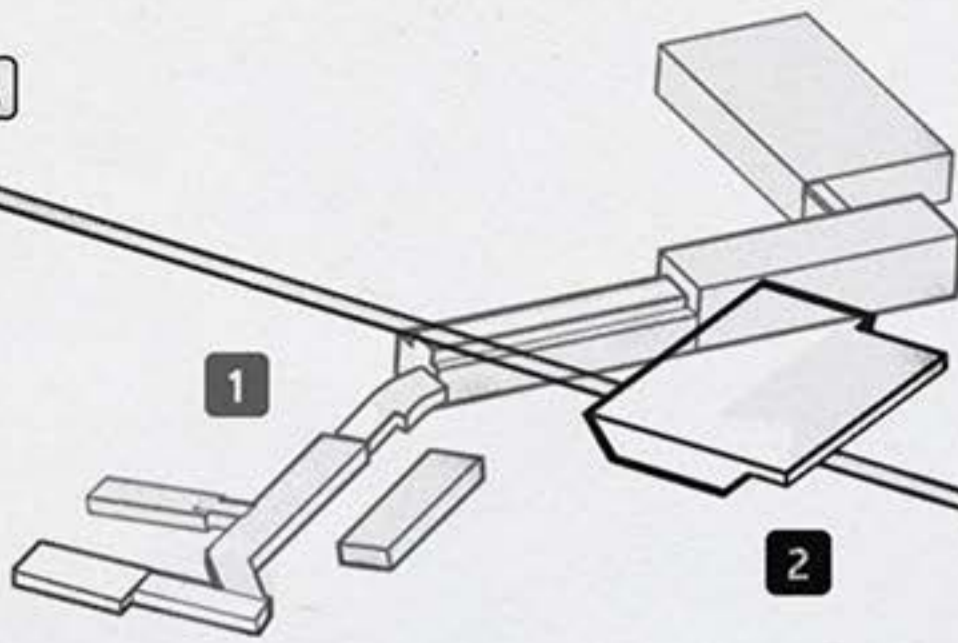

ПОСЛЕДСТВИЯ АВИАУДАРА 1
(ОБРУШЕНИЕ Ж/Д ТУННЕЛЯ)



3

УСЛОВНЫЕ ОБОЗНАЧЕНИЯ

1. Надземные экскавационные объекты
2. Школа №4
3. Школа №3 (ГНЦ ПМБ Корпус-2)
4. Надземная вентиляционная вышка
5. Лабораторный корпус им. Беляева
6. Резервуары А1-А2, В1-В3
7. Теплонасосные установки
8. Станция мониторинга резервуаров
9. Электростанция
10. Атомный реактор
11. Вспомогательные резервуары Г1-Г3

ПОСЛЕДСТВИЯ АВИАУДАРА 2
(СТРУКТУРНЫЕ ПОВРЕЖДЕНИЯ)



ТРАНСПОРТНОЕ СООБЩЕНИЕ

- А. Ж/д ветка "ЗАПАД" (Межгорье Белорецк-16)
- Б. Грузовой транспортный туннель "ЮГ" (Межгорье Белорецк-15)
- В. Ж/д ветка "СЕВЕР" (Челябинск-70, Косвинский камень)
- Г. Ж/д ветка "ЮГ" (Белорецк)

Б



С

**ОСОБОЙ
ВАЖНОСТИ**

ЛЯ АЛКИНО-2 (ЯМАНТАУ)

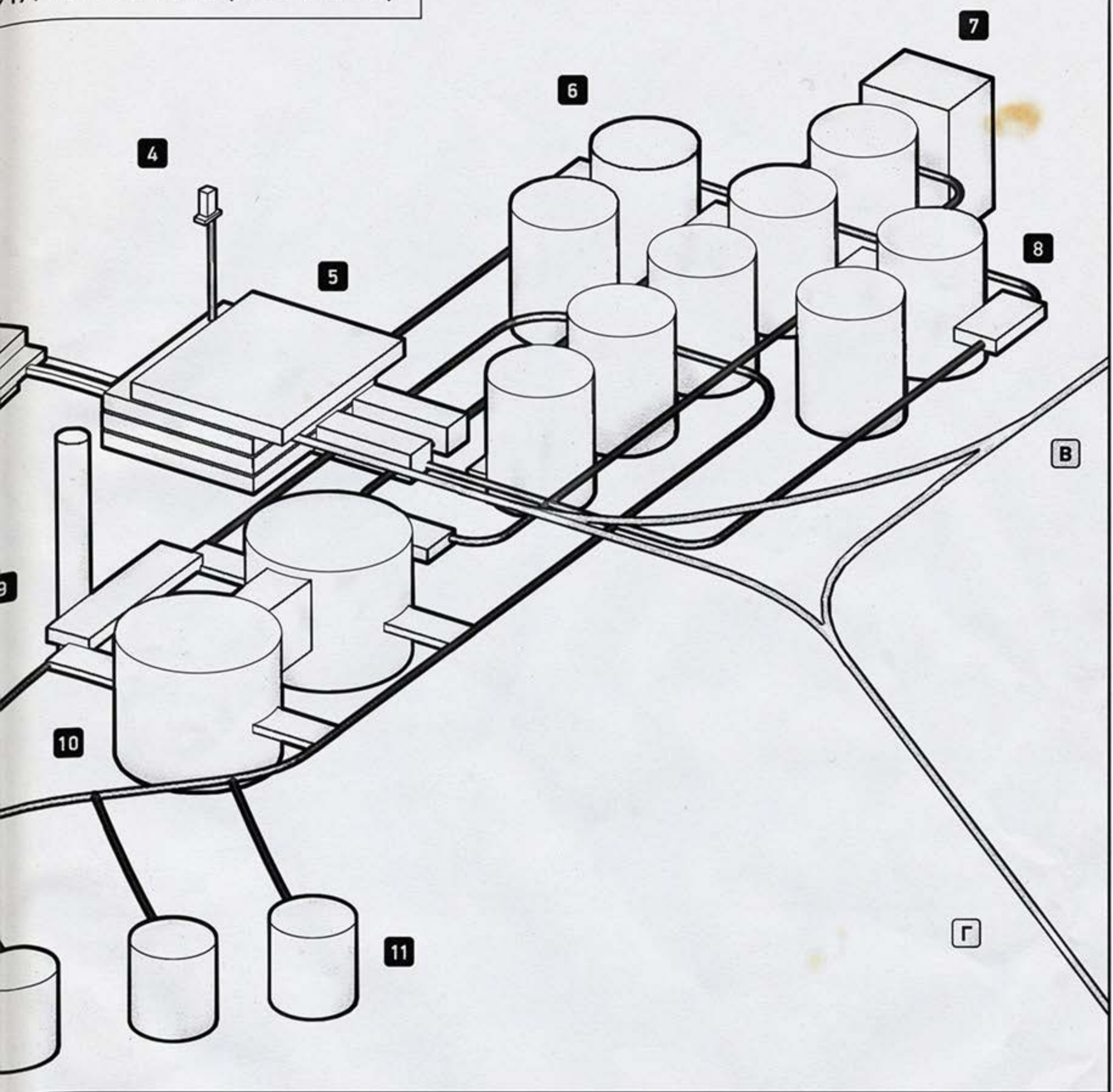

					АКСОНОМЕТРИЧЕСКАЯ ПРОЕКЦИЯ
					ЧЕРТЕЖ (ВЫПОЛНЕН) НЕ В МАСШТАБЕ
				ДАТА ВЫПУСКА	17.05.2007
				ИНЖЕНЕР	
				ОТДЕЛ	

АЛКИНО-2: ШКОЛА №3 (ГНЦ ПМБ КОРПУС-2)

Первый этаж

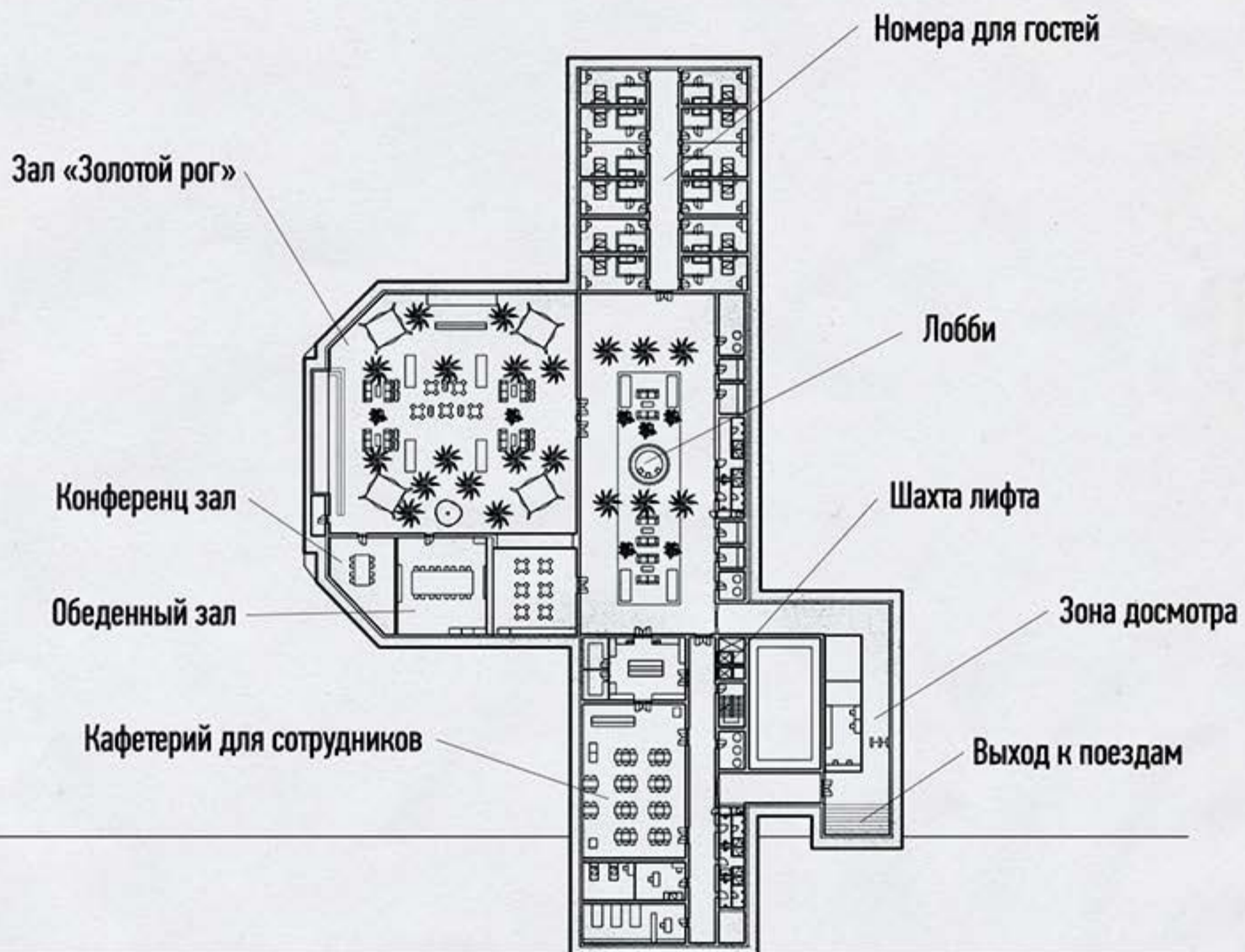

**ОСОБОЙ
ВАЖНОСТИ**

Второй этаж

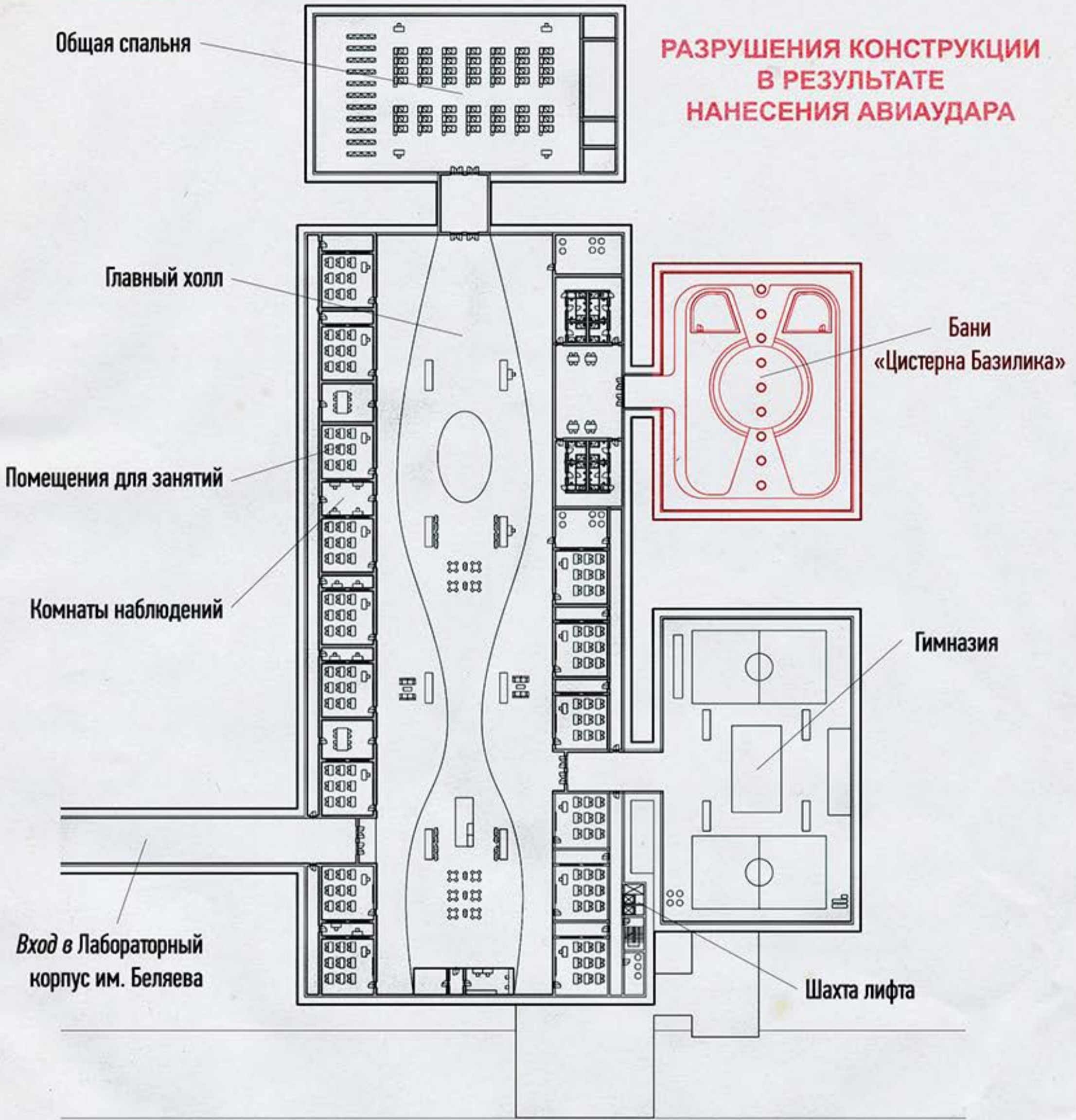

					ВИД СВЕРХУ
					МАСШТАБ 1:100
				ДАТА ВЫПУСКА	13 июня 2008 г.
				ИНЖЕНЕР	
				ОТДЕЛ	